

◀ HORLOGERIE ▶

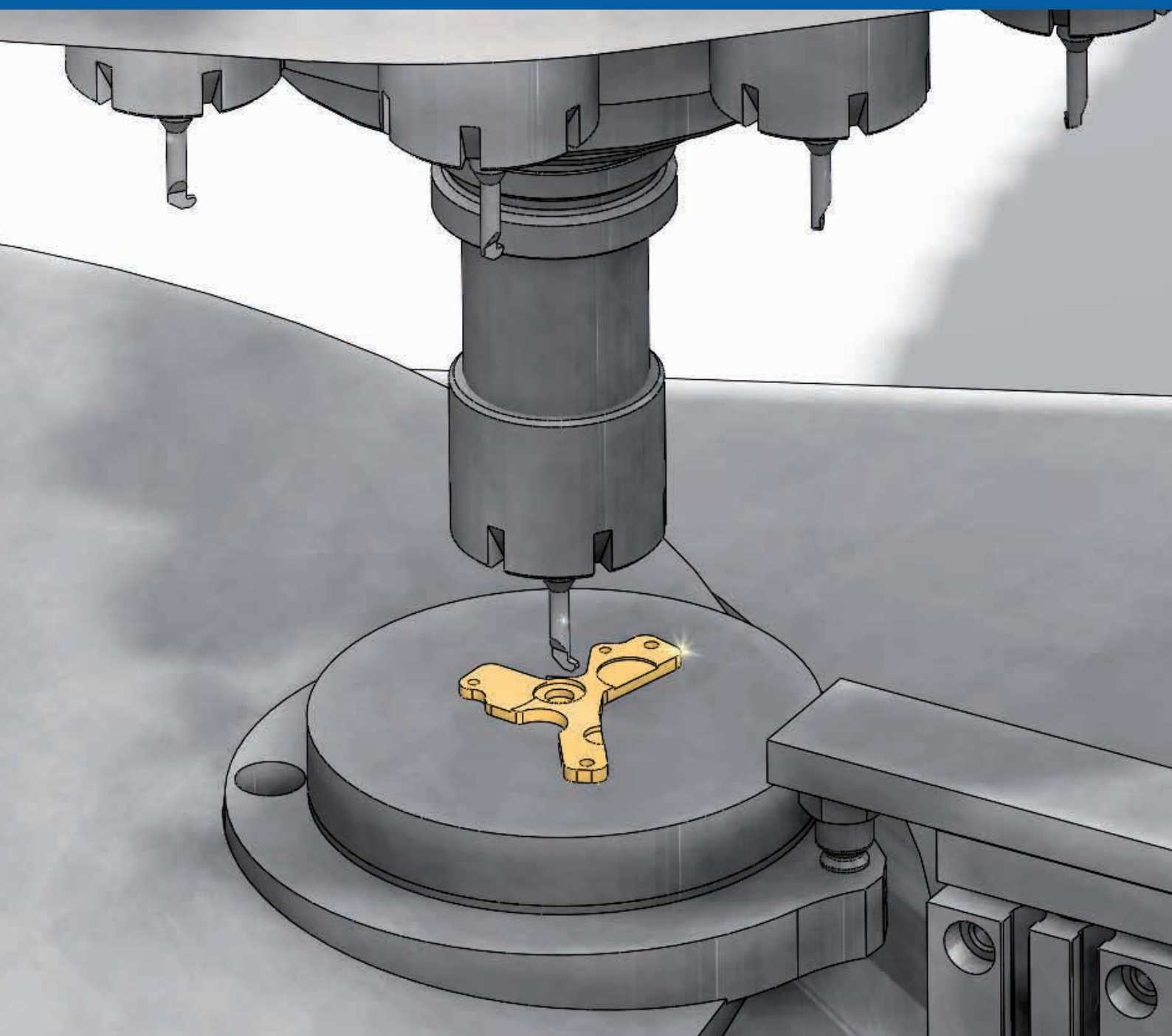

MAGIC 2

Poste de travail compact : **opérations de reprise et de décors de pièces horlogères**



MAGIC est une machine d'établi dédiée à tous types d'opérations de **reprise sur les composants horlogers ou pièces de petites taille**. Le poste de travail ergonomique aux normes de la SUVA (SNV) apporte un **confort de travail pour l'opérateur**. Le concept permet aussi l'intégration d'un **robot de chargement/déchargement** en automatisé.

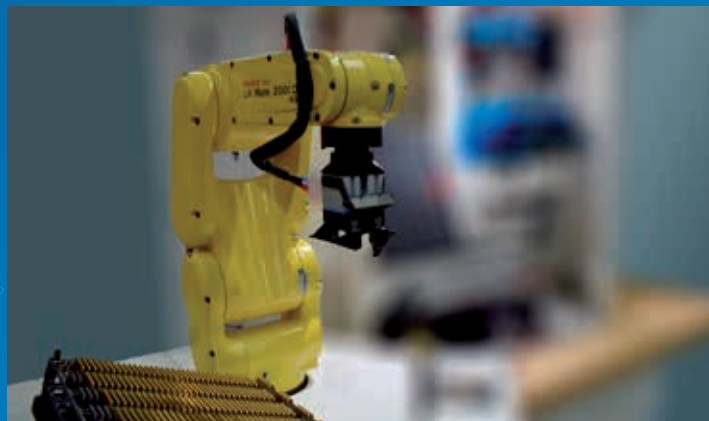

UNITÉ D'USINAGE CONFIGURABLE

- Unité d'usinage 3 axes en fonte.
(Courses X / Y / Z = 210 / 110 / 100 mm)
- Support de broche vertical ou horizontal pour:
 - 1 à 3 broches HSK25 - 50 000 tr/min à serrage d'outil automatique.
 - OU*
 - Broche HSK25 - 50 000 tr/min avec changeur d'outil 12 postes.
 - OU*
 - Broche HSK25 orientable manuellement, inclus codeur pour lecture de positions.
- Serrage des pièces par vacuum ou presse-flanc.
- Éjection des pièces automatique en station de chargement.
- Palpeur pour mesure automatique de la hauteur du posage.
- Palpeur pour la mesure semi-automatique des longueurs des outils.

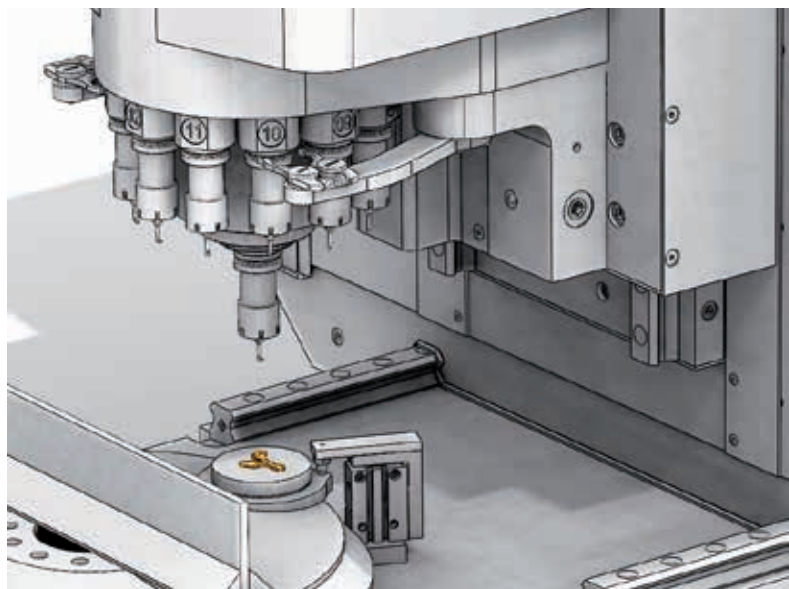

CHARGEMENT EN TEMPS MASQUÉ

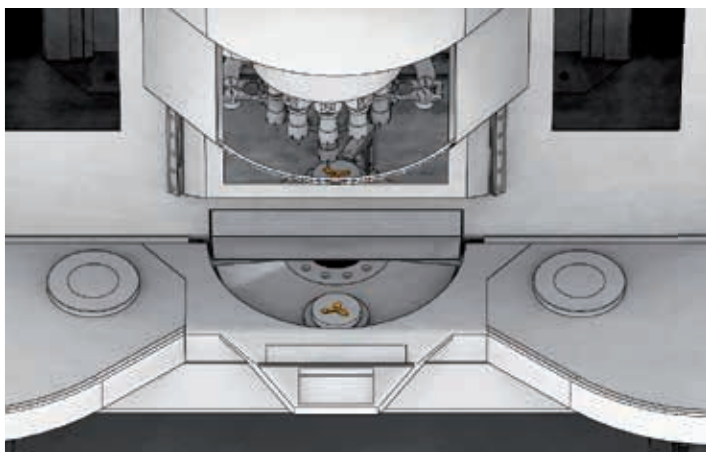

Une table tournante permet d'effectuer le chargement en temps masqué. Une ouverture à double paroi évite à l'utilisateur d'accéder à la partie usinage pendant le cycle et ainsi effectuer le chargement en toute sécurité.

Dimensions (L x l x h) : 1570 x 1270 x 1680 mm

Précision : +/- 1 µm

Capacité machine : CMk = 1.8 à 6 Sigma sur localisation à 0.01 mm



EMISSA SA

Jambe Ducommun, 18 • 2400 Le Locle • Switzerland

Tel: +41 32 933 06 66 • Fax: +41 32 933 06 60 • info@emissa.com

www.emissa.com

E.160105aFR Données non contractuelles



SWISS + MADE